



Εγχειρίδιο Χρήστη



User Manual



Bedienungsanleitung



Manual de usuario



Manuale utente



Manuel d'utilisation

GR Συγχαρητήρια για την επιλογή σας να αποκτήσετε τη συσκευή **EDISION TVT-100 / TVE-101**.

UK Congratulations on purchasing an **EDISION TVT-100 / TVE-101**.

DE Herzlichen Glückwunsch zum Erwerb eines **EDISION TVT-100 / TVE-101**.

ES Felicidades por comprar un **EDISION TVT-100 / TVE-101**.

IT Complimenti per aver acquistato un **EDISION TVT-100 / TVE-101**.

FR Nous vous félicitons d'avoir acheté un **EDISION TVT-100 / TVE-101**.

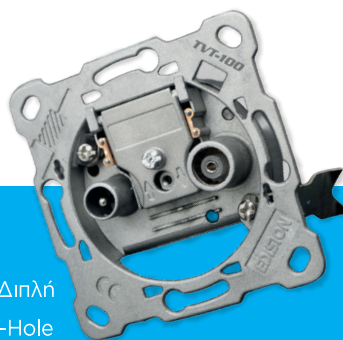

TVT-100

GR ΠΡΙΖΑ ΔΙΕΛΕΥΣΕΩΣ TV-R Διπλή

UK THROUGH OUTLET TV-R 2-Hole

DE DURCHGANGSDOSE TV-R unterputz 2-Loch

ES TOMA TV-R DE PASO 2 conectores

IT PRESA TV-R PASSANTE 2 connettori

FR PRISE TV-R DE PASSAGE 2 connecteurs

TVE-101

GR ΠΡΙΖΑ ΤΕΡΜΑΤΙΚΗ TV-R Διπλή

UK END OUTLET TV-R 2-Hole

DE ENDDOSE STICH TV-R unterputz 2-Loch

ES TOMA TV-R TERMINAL 2 conectores

IT PRESA TV-R TERMINALE 2 connettori

FR PRISE TV-R TERMINALE 2 connecteurs



Τεχνικά Χαρακτηριστικά / Technical Data / Technische Daten/ Características Técnicas / Caratteristiche Tecniche / Données Techniques

Μοντέλο / Model / Modell / Modelo / Modello / Modèle	TVT-100	TVT-101
Έξοδοι / Outputs / Ausgänge / Salidas / Uscite / Sorties	2	2
Θύρες / Ports / Anschlüsse / Puertos / Porti / Ports	TV-R	TV-R
Τύπος / Type / Typ / Tipo / Tipo / Taper	ΔΙΕΛΕΥΣΕΩΣ / THROUGH / DURCHGANGSDOSE / DE PASO / PASSANTE / DE PASSAGE	ΤΕΡΜΑΤΙΚΗ / END / ENDDOSE / TERMINAL / TERMINALE / TERMINALED
Έυρος συχνοτήτων / Frequency range / Frequenzbereich / Margen de frecuencia / Intervallo di frequenze / Gamme de Frèquence	TV: 5-65/125-862 MHz RADIO: 88-108 Mhz	TV: 5-65/125-862 MHz RADIO: 88-108 Mhz
Απώλειες διέλευσης / Insertion Loss / Durchgangsdämpfung / Pérdidas de paso / Perdite di inserzione / Pertes d'insertion	IN-OUT: <2.8 dB IN-TV: 8±1,5 dB IN-RADIO: 8±1,5 dB	IN-OUT: / IN-TV: <2 dB IN-RADIO: <2 dB
Απώλεια επιστροφής / Return Loss / Anschlussdämpfung / Pérdida de devolución / Perdita di ritorno / Affaiblissement de raccordement	IN: 10 dB OUT: 10 dB TV: 10 dB R: 10 dB	IN: 10 dB OUT: / TV: 10 dB R: 10 dB
Σύνθ. αντίσταση / Impedance / Impedanz / Impedancia / Impedenza / Impédance	75Ω	75Ω
Απομόνωση / Isolation / Isolierung / Aislamiento / Isolamento / Isolement	30dB	30dB
Συνδέσεις / Connectors / Anschlüsse / Conectores / Connettori / Connecteurs	OUT TV: IEC male 9,5 mm RADIO: IEC female 9,5 mm	OUT TV: IEC male 9,5 mm RADIO: IEC female 9,5 mm
Πέρασμα DC / DC pass / DC-Pass / Paso DC / Passaggio CC / Passe DC	/	/
Διαστάσεις / Dimensions / Maße / Dimensiones / Dimensioni / Dimensions	68x68x25 mm	68x68x25 mm
Πρόσοψη Πρίζας / Face plate / Steckdosen-Abdeckung / Carátula Toma / Coperchio per presa / Caratula prise	not incl.	not incl.
Πλαίσιο Τοίχου / Wall frame / Aufputz-Rahmen / Caja de superficie / Scatola a muro / Cadre de montage	not incl.	not incl.
EAN Barcode	5200378403129	5200378403136
Συσκευασία / Packing / Verpackung / Embalaje / Imballaggio / Emballage	Giftbox	Giftbox

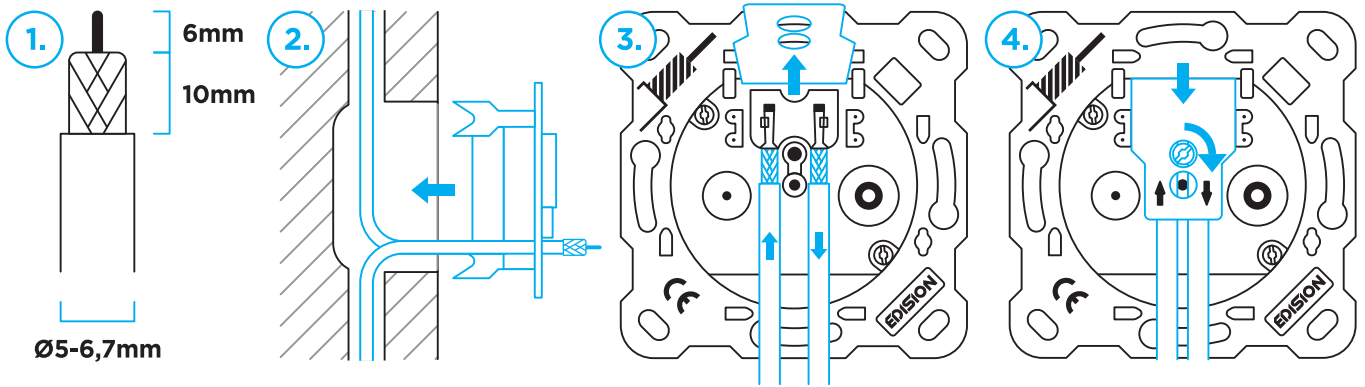

GR Εγκατάσταση

1. Απογύμνωση του καλωδίου
2. Εισαγάγετε την πρίζα και στερεώστε την
3. Ανοίξτε το καπάκι και συνδέστε το καλώδιο
4. Κλείστε το καπάκι και σφίξτε τις βίδες

UK Installation

1. Baring the cable
2. Insert the outlet and fix it
3. Open the flap and connect the cable
4. Close the flap and tighten the screws

DE Installation

1. Kabel abisolieren
2. Steckdose einsetzen und fixieren
3. Klappe öffnen und Kabel ankleben
4. Klappe schließen und schrauben anziehen

ES Instalación

1. Dejando al descubierto el cable
2. Inserte el toma y arreglalo
3. Abra la tapa y conecte el cable
4. Cerrar la tapa y apretar los tornillos

IT Installazione

1. Scoprire il cavo
2. Inserire la presa e fissarla
3. Aprire lo sportello e collegare il cavo
4. Chiudere lo sportello e serrare le viti

FR Installation

1. Enlever l'isolation du cable
2. Insérer la prise et la fixer
3. Ouvrir le clapet et raccorder le câble
4. Fermer le clapet et serrer la vis

Αξεσουάρ / Accessories /
Zubehör / Accesorios /
Accessori / Accessoires

FPO-100



WFO-900

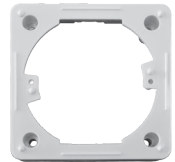

Παράδειγμα Εγκατάστασης / Application Example / Installationsbeispiel / Ejemplo de aplicación / Esempio di applicazione / Exemple d'application

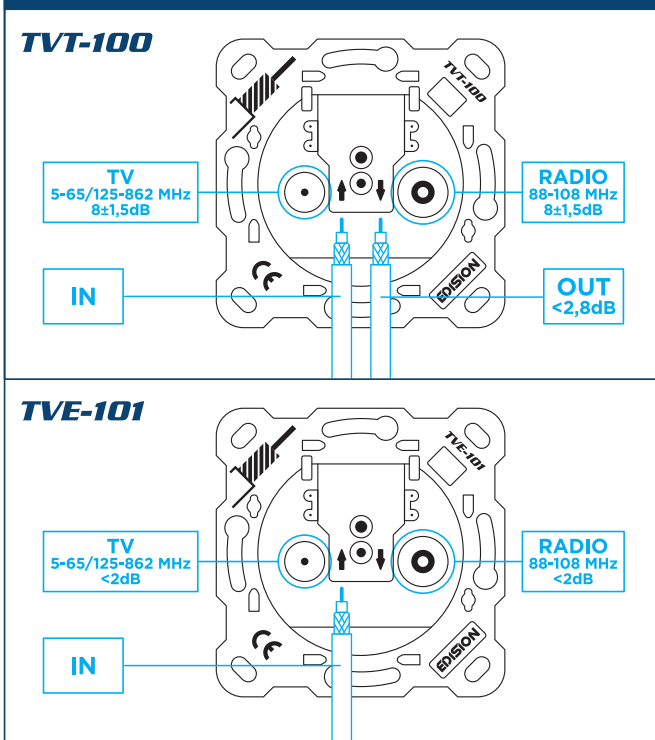

GR Για πληροφορίες σχετικά με την συσκευή EDISION, παρακαλώ επικοινωνήστε στο support@edision.gr ή στο DOWNLOAD CENTER: www.edision.gr/el/support

UK For information about EDISION Hardware matters, please contact support@edision.gr or visit the DOWNLOAD CENTER: www.edision.gr/en/support

DE Für Informationen zwecks EDISION Hardware bitte wenden Sie sich an support@edision.gr oder im DOWNLOAD CENTER: www.edision.gr/de/support

ES Para obtener información sobre cuestiones de Hardware EDISION, por favor comuníquese con support@edision.gr o visita el DOWNLOAD CENTER www.edision.gr/en/support

IT Per informazioni su questioni hardware di EDISION, contattare support@edision.gr o visita il CENTRO DOWNLOAD: www.edision.gr/en/support

FR Pour plus d'informations sur le matériel EDISION, veuillez contacter support@edision.gr ou visitez le DOWNLOAD CENTER: www.edision.gr/en/support



GR Το πιστοποιητικό CE/UKCA του προϊόντος είναι διαθέσιμο στην ιστοσελίδα μας, στον σύνδεσμο: www.edision.gr/el/support

UK The CE/UKCA certificate of the product is available on our webpage, by visiting this link: www.edision.gr/en/support

DE Das CE/UKCA Zertifikat des Produktes finden Sie auf unserer Website unter: www.edision.gr/en/support

ES El certificado CE/UKCA del producto está disponible en nuestra página web, visitando este enlace: www.edision.gr/en/support

IT Il certificato CE/UKCA del prodotto è disponibile sulla nostra pagina web, visitando questo link: www.edision.gr/en/support

FR Le certificat CE/UKCA du produit est disponible sur notre page web, en visitant ce lien: www.edision.gr/en/support